

## Заседание международной комиссии ФАИ по высшему пилотажу (СИВА).

20 - 21 ноября 2021 г. состоялось ежегодное заседание СИВА. Из-за пандемии Covid-19 заседание проходило в дистанционном режиме (Zoom).

Материалы, предложенные на рассмотрение комиссии можно найти на сайте СИВА:

<https://www.civanews.com/civa-2021-plenary-conference/>

### Основные решения, принятые СИВА:

#### I. Календарь основных международных соревнований по высшему пилотажу 2022

<https://www.civanews.com/civa-championships/>

Дата	Основные соревнования	Место проведения	Взнос пилоты/другие члены команды **	Президент и члены международного жюри / Главный судья
03 - 12 июня 2022	Чемпионат мира Intermediate + Yak52	Торунь, Польша <i>Torun, POL</i>	2000 Евро / 1800 Евро	Tamas Abranyi, Елена Климович, Madelyne Delcroix / Nick Buckenham
03 - 13 августа 2022	Чемпионат мира Unlimited	Лешно, Польша <i>Leszno, POL</i>	2100 Евро / 1800 Евро	Pierre Varloteaux Елена Климович, Mike Heuer / John Gaillard
17 - 28 августа 2022	Чемпионат мира по планерному пилотажу Unl+Adv	Иссуден, Франция <i>Issoudun, FRA</i>	850 Евро / 400 Евро Буксировка 75/55 Евро	Madelyne Delcroix, Pekka Havbrandt, Jurek Makula / Philippe Kuchler
16- 24 сентября 2022	Чемпионат Европы* Advanced	Клинчени, Румыния <i>Clinчени, ROU</i>	1800 Евро / 1600 Евро	Pierre Varloteaux Елена Климович, Vladimir Machula / Guy Auger

\* Чемпионаты Европы проводятся в новом формате, открытом для неевропейских спортсменов.

\*\* - указан минимальный размер взноса, зависит от времени оплаты и размещения, подробности в бюллетенях.

#### II. Бюро и Комитеты СИВА на 2022 год:

Президент СИВА	Nick Buckenham (Великобритания)
Бюро СИВА Вице-президенты:	Matthieu Roulet (Франция), John Gaillard (ЮАР), Елена Климович (Россия), Hanspeter Rohner (Швейцария)
Секретари: Казначей	Zuzana Danihelová (Чехия), Hanna Raiha (Финляндия) Jürgen Leukefeld (Германия)
Комитет по правилам	Matthieu Roulet (Председатель, Франция), Елена Климович (Россия), Mike Gallaway (США), Hanspeter Rohner (Швейцария), Philippe Kuchler (Швейцария), Pier Varloteaux (Франция)

Комитет по судейству	Pier Varloteaux (Председатель, Франция), John Gaillard (ЮАР), Philippe Kuchler (Швейцария), Елена Климович (Россия), Madelyne Delcroix (Франция), Михаил Мамистов (Россия)
Комитет по каталогу	John Gaillard (Председатель, ЮАР), Pekka Havbrandt (Швеция), Mike Heuer (США), Jim Bourke (США), Роман Фаль (Россия), Aaron Deliu (Австралия)
Комитет по планерному пилотажу	Pekka Havbrandt (Председатель, Швеция) Madelyne Delcroix (Франция), Jurzy Makula (Польша), Philippe Kuchler (Швейцария), Ferenc Toth (Венгрия), Eduardo Bolster (Аргентина)
Комитет по информационным и коммуникационным технологиям	Ringo Massa (Председатель, Нидерланды): Kari Kemppi (Финляндия), Chris Sills (Великобритания), Vladimir Machula (Чехия), Константин Боровик (Россия)

### III. Рабочие группы

Продолжают деятельность рабочие группы по:

- ✓ стратегическому планированию (Nick Buckenham – GBR, Alan Cassidy - GBR, Елена Климович – RUS, Matthieu Roulet – FRA, Mike Heuer - USA)
- ✓ справочнику организатору соревнований (Nick Buckenham – GBR, Елена Климович – RUS, Madelyne Delcroix – FRA, Vladimir Machula – CZE),
- ✓ FPS (система честной игры, Nick Buckenham – GBR, Doug Lovell – USA, Gilles Guillemard – FRA, Михаил Мамистов – RUS, Vladimir Machula, CZE),
- ✓ оценке предложений обязательных фигур для произвольных известных программ (Елена Климович – RUS, Михаил Мамистов – RUS, Alan Cassidy – GBR, Coco Bessiere .-, FRA, Nigel Hopkins – RSA, Rob Holland – USA).
- ✓ фонду содействия участию в континентальных чемпионатах спортсменов с других континентов (Eduardo Bolster - ARG, Alex Moore - SPA, John Gaillard - RSA),
- ✓ разработке формата соревнований «Открытого тура» и идеи «заочных соревнований» (Pier Varloteaux – FRA, Hanspeter Rohner – SUI, Vladimir Machula – CZE. Philippe Kuchler – SUI)

### IV. Основные изменения, дополнения и уточнения правил соревнований ФАИ по высшему пилотажу на самолетах (FAI Sporting Code Section 6 - Part 1- Powered Aircraft):

- ✓ Концепция секций действует для всех программ чемпионатов. В случае, если применяется уменьшение числа пилотов, участвующих в розыгрыше программы 4, пилоты, не вошедшие в список, удаляются из очередности полетов.
- ✓ Уменьшена величина штрафа за прерывание/вставку

Прерывание/вставка	Unlimited	Advanced	Yak52/Intermediate
Величина штрафа	100	80	50

- ✓ Фигуры безопасности, для разминки и тренировки

Перед началом соревновательного комплекса пилот может выполнить любое число полубочек с движением ручки управления от себя/на себя для создания мгновенной перегрузки для проверки привязной системы и отсутствия посторонних предметов в кабине, виражей в прямом и перевернутом полете (без вращений на виражах), любые повороты на вертикали и вертикальные «сапоги» с двумя вертикалями без вращений для разминки и тренировки.

- ✓ В каждой неизвестной программе чемпионатов категории Unlimited разрешены 8 штопорных вращений, 4 вращения одного типа. Минимум 2 вращения должно быть на восходящей вертикали.
- ✓ В неизвестных программах чемпионатов категории Unlimited дополнительно разрешено:
  - - использование  $1\frac{1}{2}$  вращения, фиксированного через  $180^\circ$ .

#### 9.2.4.6

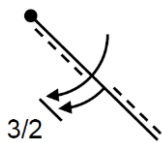

- - использование

#### 9.4.4.3

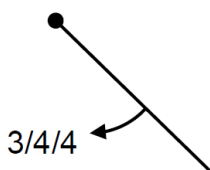

#### 9.1.4.3

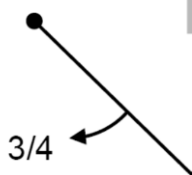

#### 9.1.4.1

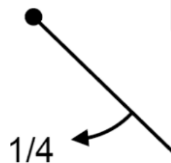

#### 9.8.4.1

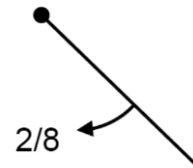

- - использование положительных штопорных вращений, при условии, что не линиях, отличных от вертикали, инициация и/или остановка вращения должна производиться не с использованием нижней педали (нисходящее направление движения рулем поворота)

#### 9.9.2.3



#### 9.9.3.3

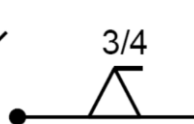

#### 9.9.4.3



#### 9.9.7.3



#### 9.9.8.3

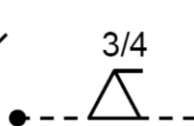

#### 9.9.9.3



- - использование комбинации элеронного (первого) и штопорного (второго) вращения на восходящих линиях  $45^\circ$  семей фигур 1, 7, 8. Суммарная величина вращения не должна превосходить  $540^\circ$  с числом остановок не более 4.

### V. Основные изменения правил соревнований ФАИ по высшему пилотажу на планерах (FAI Sporting Code Section 6 - Part 2 – Glider Aircraft)

- ✓ Приняты новые правила для представления фигур и составления неизвестных комплексов.
- ✓ Изменены правила выбора фигур для составления неизвестных комплексов чемпионатов.
- ✓ Неизвестные комплексы категории Glider Advanced должны заканчиваться в прямом полете.
- ✓ Изменен порядок облета пилотажного квадрата разогревающим пилотом.

**VI. *Общее для самолетов и планеров (FAI Sporting Code Section 6 - Part 1- Powered Aircraft и Part 2 – Glider Aircraft)***

- ✓ Получение пилотом любой звуковой информации не от официальных лиц соревнований или руководителя полетов запрещено.
- ✓ Метод проведения жеребьевки очередности полетов на чемпионатах должен быть заранее утвержден международным жюри.

**VII. *Разработан документ по принципам и порядку функционирования СИВА.***

Проект размещен на сайте СИВА <https://www.civanews.com/wp-content/uploads/CIVA-governance-v2021-v01.pdf> для обсуждения.

**VIII. *Диплом Леона Бьянкотто (Leon Biancotto) будет вручен Майку Хьюеру (Mike Heuer) в 2022 году.***

**IX. *Следующее заседание СИВА – Даллас, США, ноябрь 2022 г.(дата уточняется, возможны изменения по ситуации).***

**X. *Выбраны обязательные фигуры для составления комплексов Произвольной Известной программы 2021 года. (см. 0)***

***Протокол заседания СИВА и Правила СИВА (Sporting Code Section 6: Aerobatics) с внесенными изменениями будут опубликованы на сайтах СИВА***

<https://www.civanews.com/>

<https://www.fai.org/commission/civa>

**Приложение: Обязательные фигуры для составления комплексов Произвольной Известной программы 2022 года.**

**Самолеты:  
Unlimited**

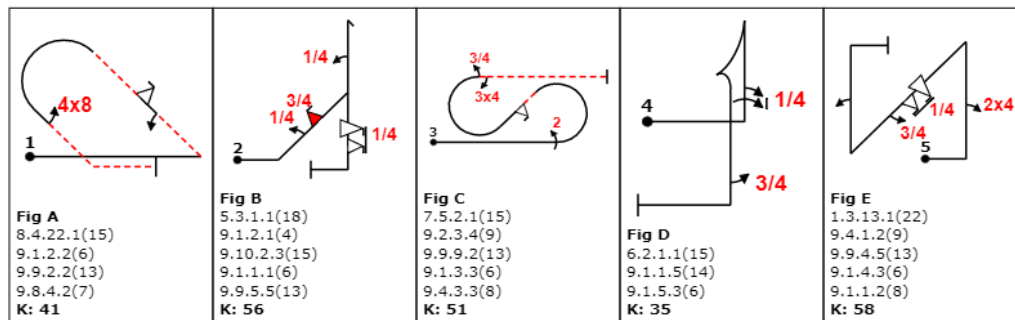

**Advanced**

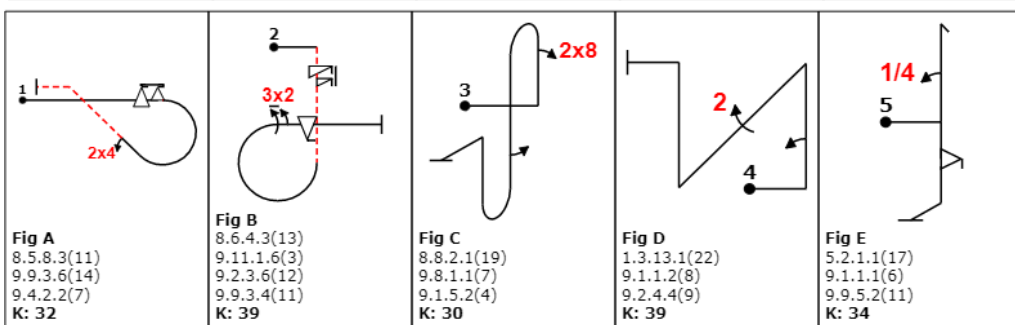

**Yak-52/  
Intermediate**

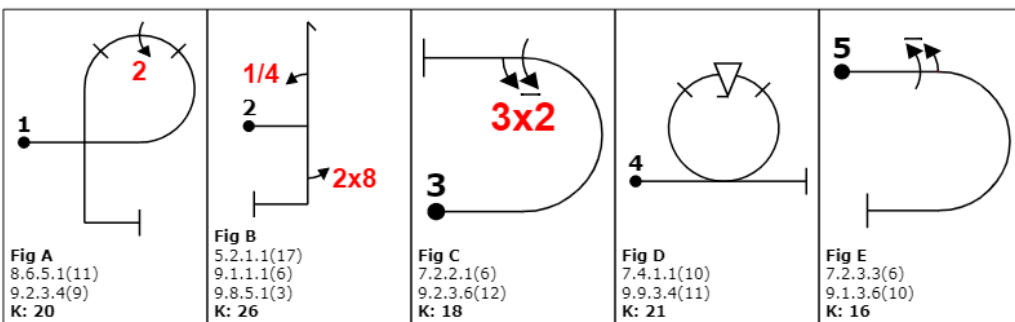

**Планеры**

**Glider Unlimited**

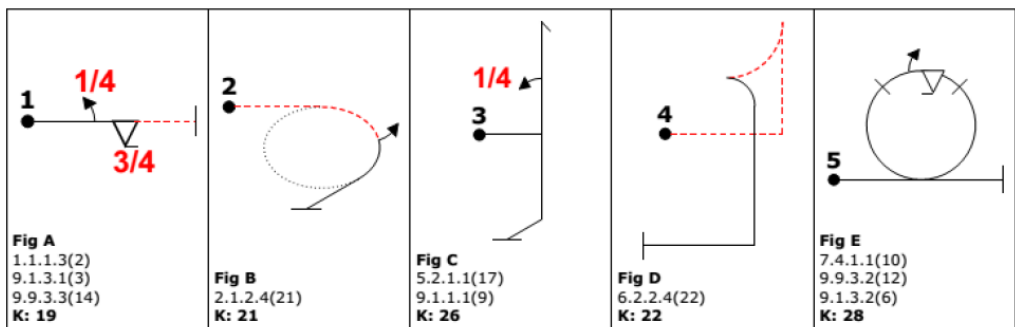

**Glider Advanced**

